

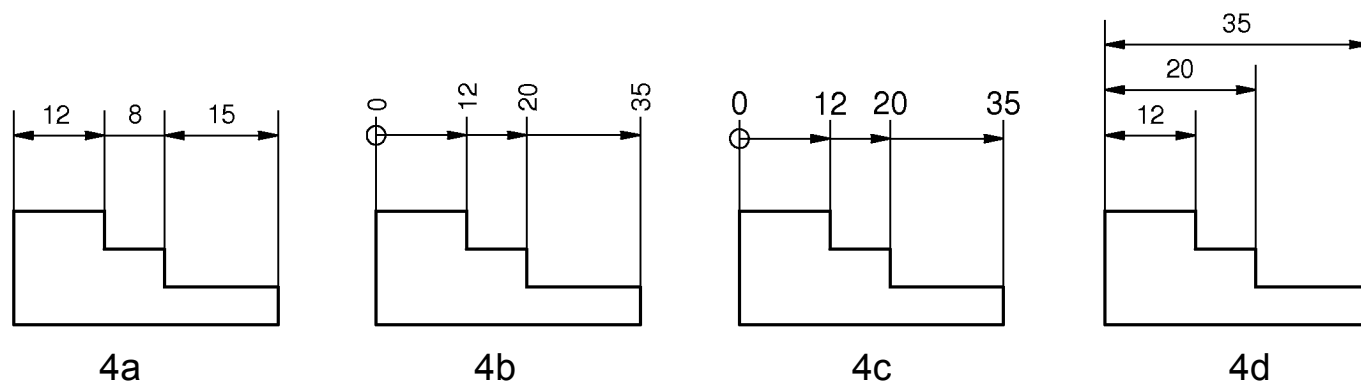

Welche Bemaßung ist falsch? Beschreiben Sie den Fehler.
Wo steht die Regel im Tabellenbuch?

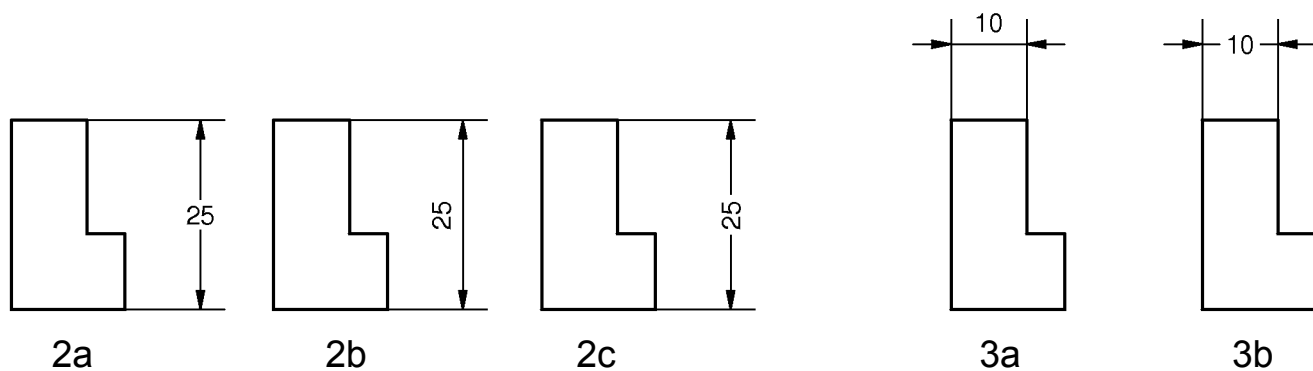

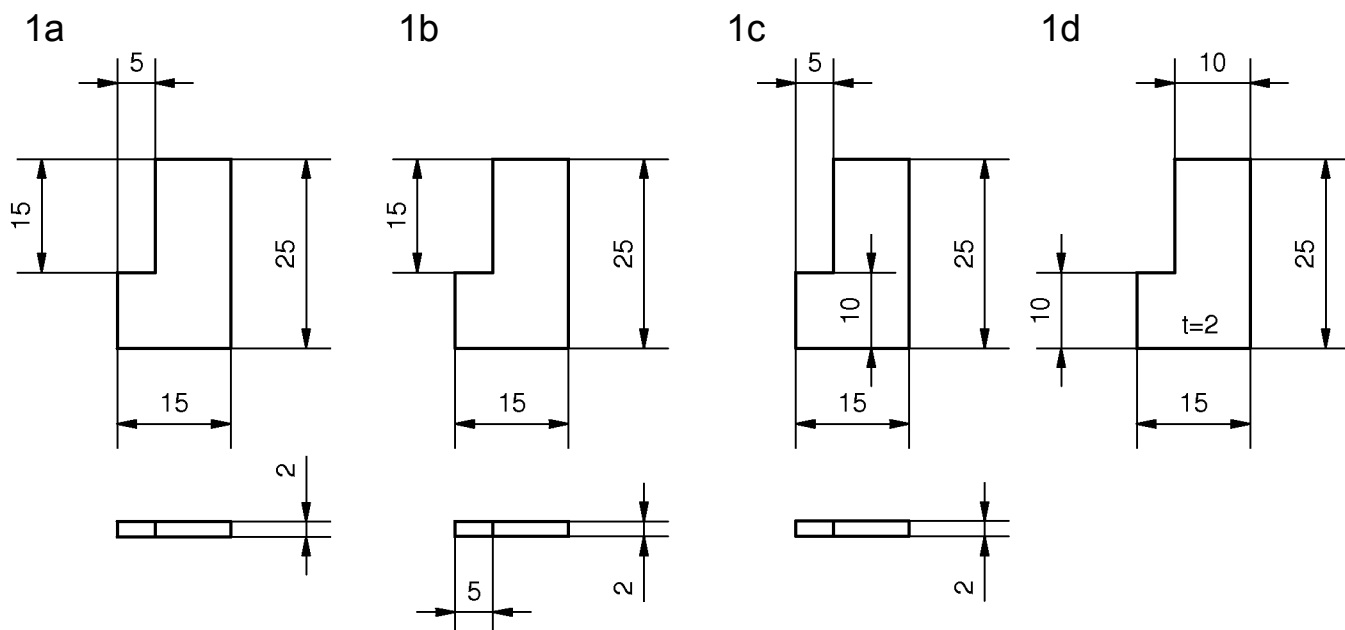

Lösungsvorschläge:

Welche Bemaßung ist falsch? Beschreiben Sie den Fehler.

Wo steht die Regel im Tabellenbuch?

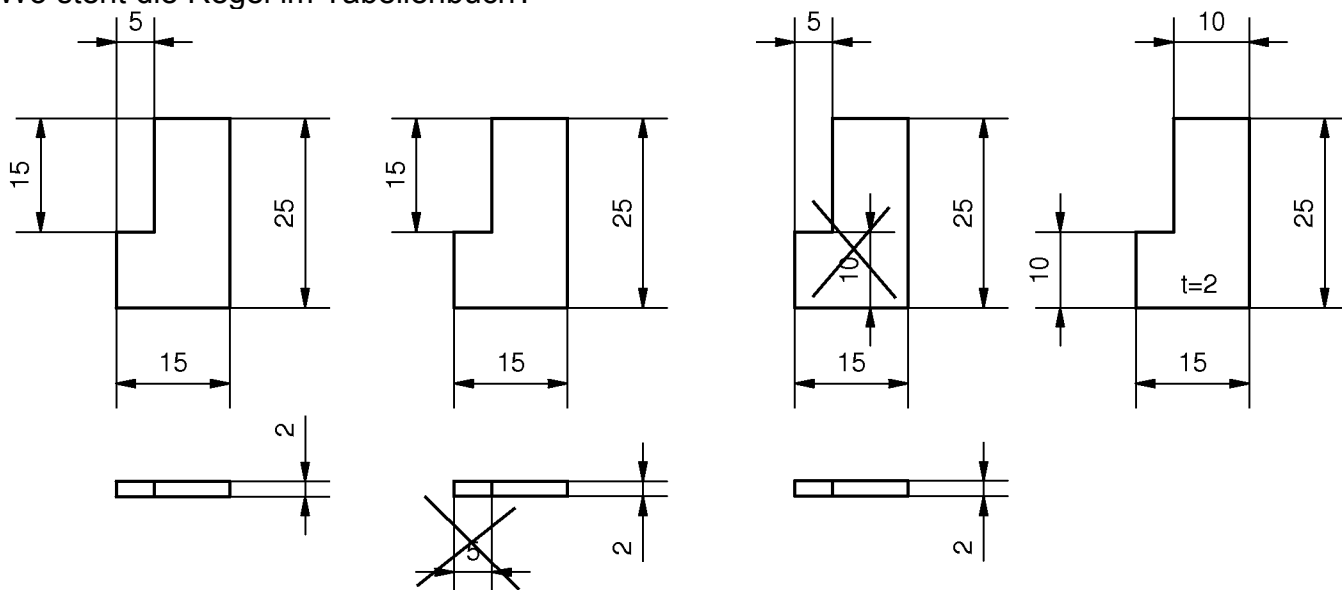

1a

1b: Ein Maß soll dort eingetragen werden, wo die Kontur sichtbar ist.

1c: Maße werden außerhalb der Körperkontur eingetragen.

1d: Die Dicke kann mit $t = ..$ in die Körperkontur eingetragen werden.

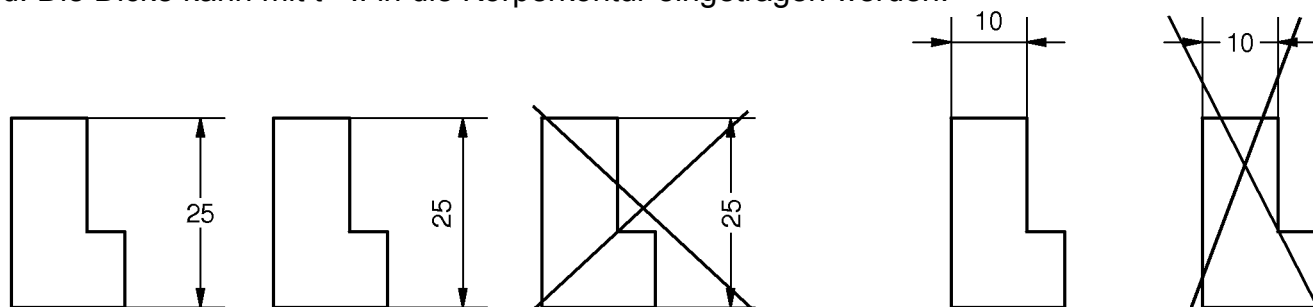

2a: In Ausnahmefällen sind Maßzahlen in Leselage des Schriftfeldes erlaubt. Dazu dabei wird die Maßlinie unterbrochen.

2b, 3a: Standard

2c, 3b: Waren früher Standard, sind heute nicht mehr erlaubt.

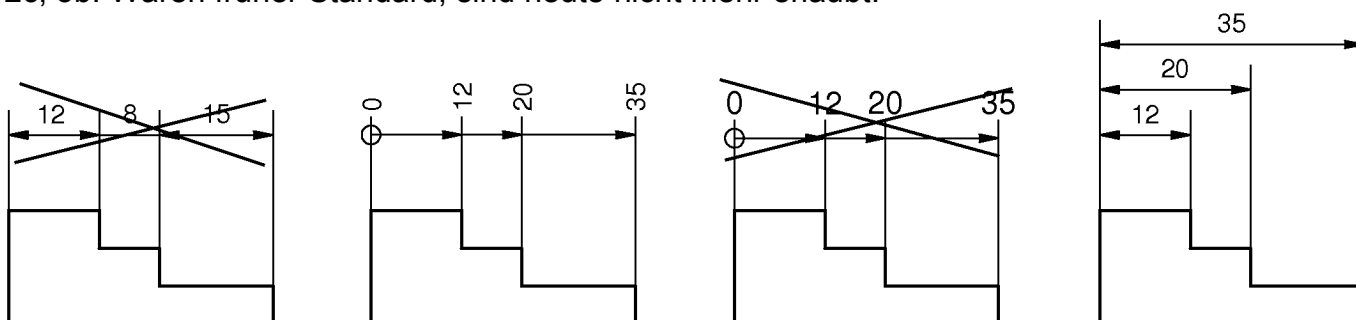

4a: Kettenbemaßung ist nur in Ausnahmefällen sinnvoll, da sich Fehler und Toleranzen addieren.

4b: Maßzahlen stehen in Verlängerung der Maßhilfslinie

4c: Maßzahlen parallel zur Maßlinie werden leicht mit „normalen“ Maßen verwechselt